

【男子予選リーグ】 10月9日(木) 島根体育館(A、Bコート)

《ア リーグ》

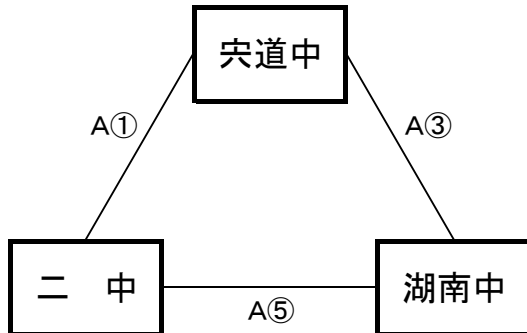

予選順位 《ア リーグ》

1位 湖南 中  
 2位 松江二 中  
 3位 宍道 中

《イ リーグ》

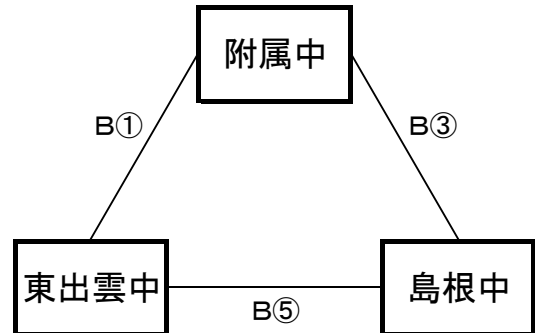

予選順位 《イ リーグ》

1位 附属 中  
 2位 島根 中  
 3位 東出雲 中

《ウ リーグ》

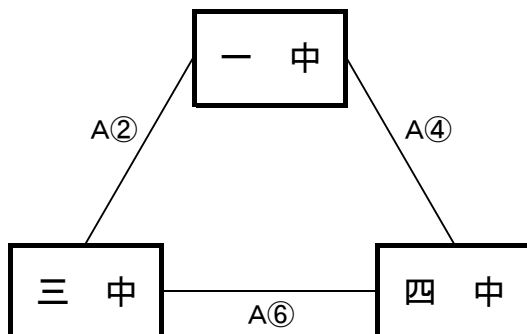

予選順位 《ウ リーグ》

1位 松江一 中  
 2位 松江三 中  
 3位 松江四 中

《エ リーグ》

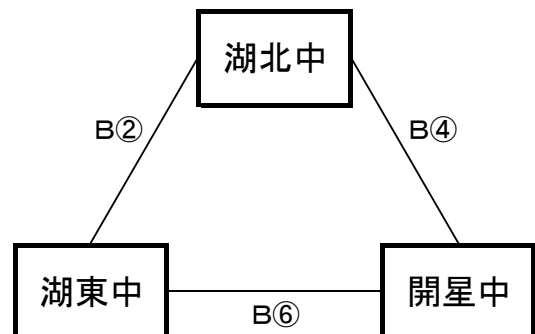

予選順位 《エ リーグ》

1位 開星 中  
 2位 湖北 中  
 3位 湖東 中

【順位決定方法】

- ①勝ち数の多いチームを上位とする。
- ②三者同率の場合は、ゴールアベレージ(総得点÷総失点)で順位を決定する。以上で決まらない場合は抽選にて順位を決定する。

試合時間 ①9:00～ ②10:20～ ③11:40～ ④13:00～ ⑤14:20～ ⑥15:40～

【女子予選リーグ】 10月9日(木) 東出雲体育館(C、Dコート)

《ありーグ》

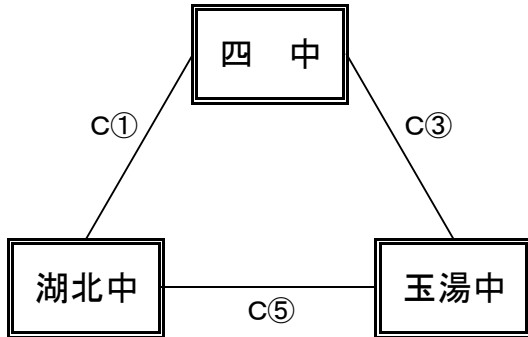

予選順位 《ありーグ》

1位	松江四	中
2位	湖北	中
3位	玉湯	中

《いりーグ》

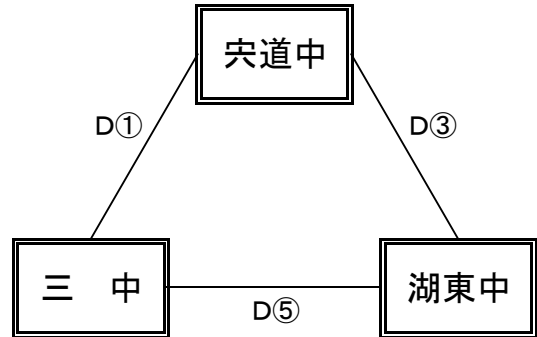

予選順位 《いりーグ》

1位	湖東	中
2位	松江三	中
3位	宍道	中

《うりーグ》

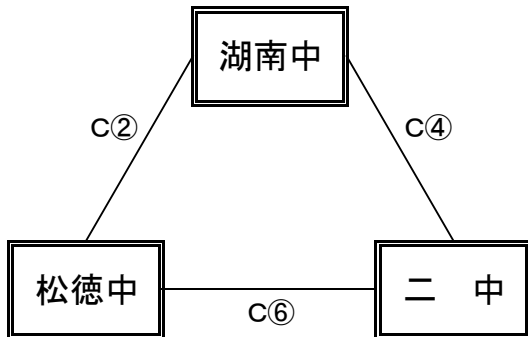

予選順位 《うりーグ》

1位	松徳学院	中
2位	湖南	中
3位	松江二	中

《えりーグ》

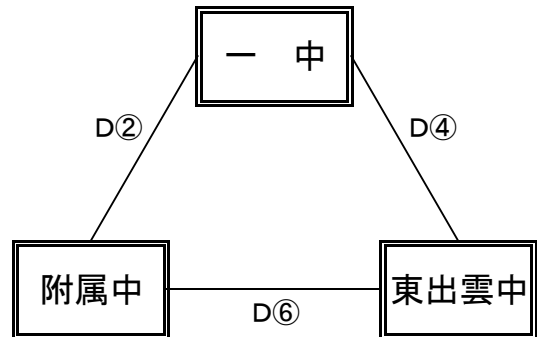

予選順位 《えりーグ》

1位	松江一	中
2位	東出雲	中
3位	附属	中

【順位決定方法】

- ①勝ち数の多いチームを上位とする。
- ②三者同率の場合は、ゴールアベレージ(総得点÷総失点)で順位を決定する。以上で決まらない場合は抽選にて順位を決定する。

試合時間 ①9:00～ ②10:20～ ③11:40～ ④13:00～ ⑤14:20～ ⑥15:40～

【男子決勝トーナメント】 10月10日(金):島根体育館 11日(土):玉湯体育館

【10日】

【11日】

【10日】

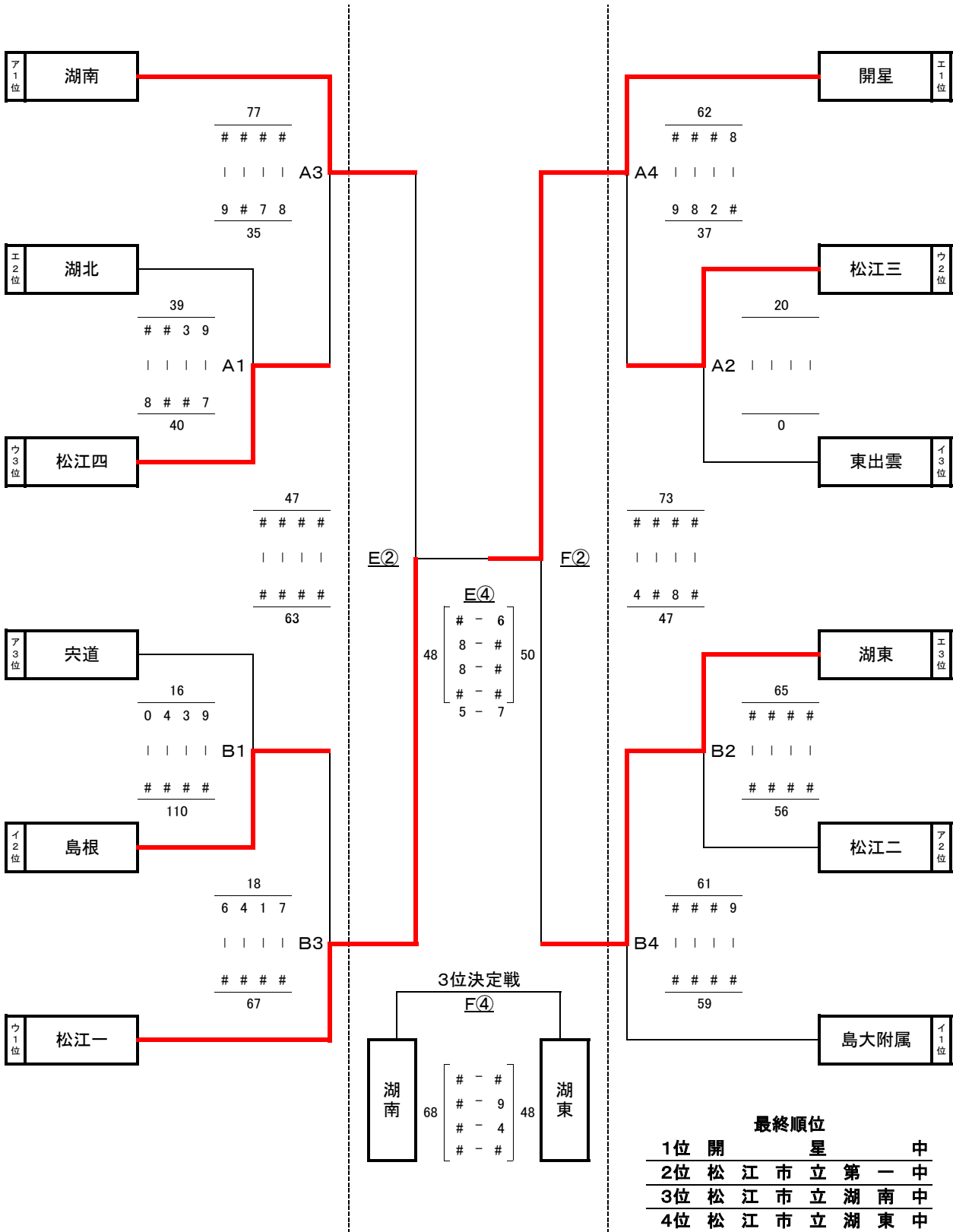

10月10日(金) A、B…島根体育館  
11日(土) E、F…玉湯体育館

試合時間 ①9:00~ ②10:20~ ③11:40~ ④13:00~ ⑤14:20~

【女子決勝トーナメント】 10月10日(金):東出雲体育館 11日(土):玉湯体育館

【10日】

【11日】

【10日】

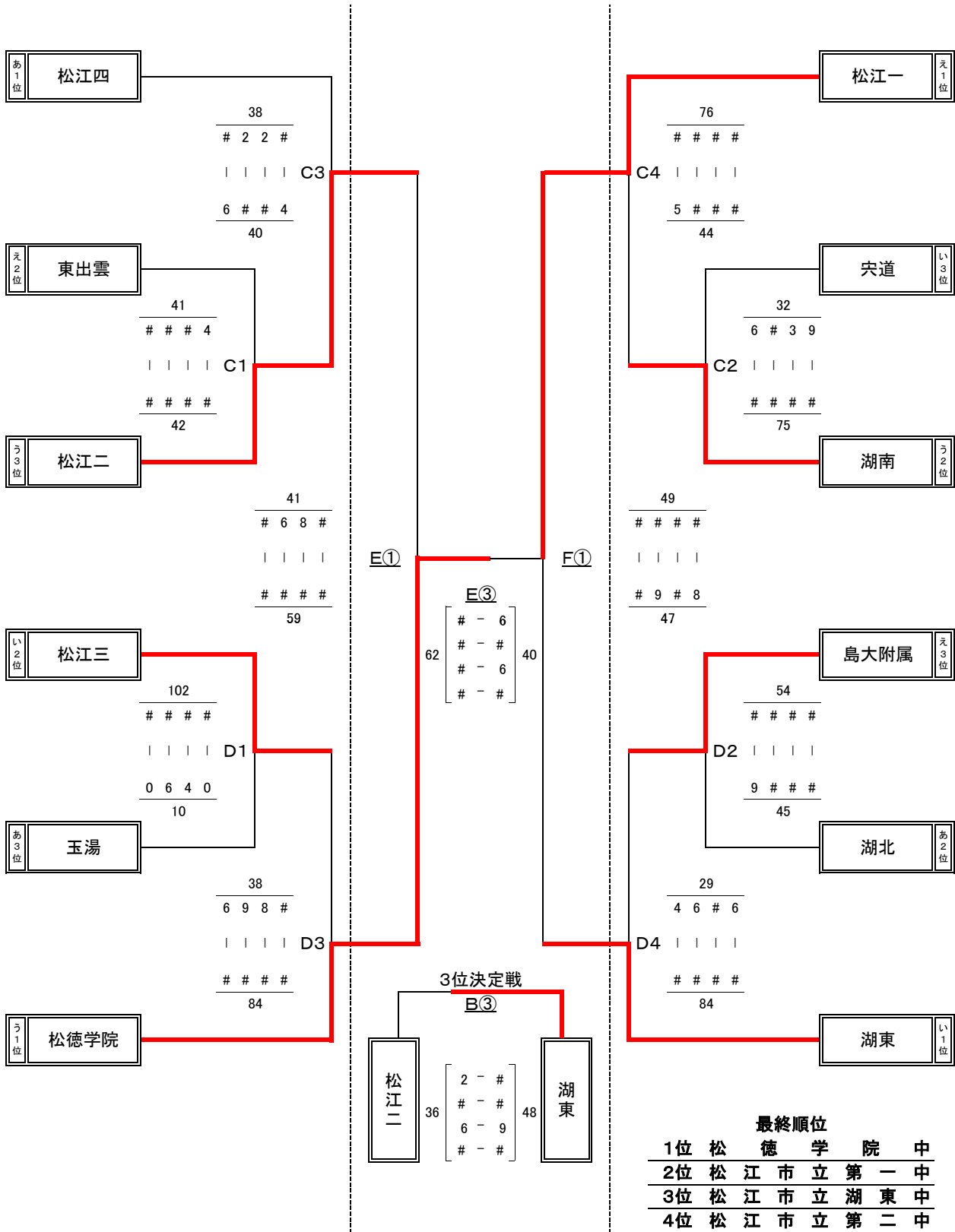

10月10日(金) C、D…東出雲体育館  
11日(土) E、F…玉湯体育館

試合時間 ①9:00~ ②10:20~ ③11:40~ ④13:00~ ⑤14:20~