

# 平成29年度 島根県バスケットボールカーニバル

日時：平成30年1月3日(水)

12月25日 改訂版

会場：松江一中 体育館

午前の試合の全チームが各会場に8:00集合して準備をして下さい。  
午後の試合の全チームが最終試合終了後に片付けをして下さい。

## Aブロック (男子)

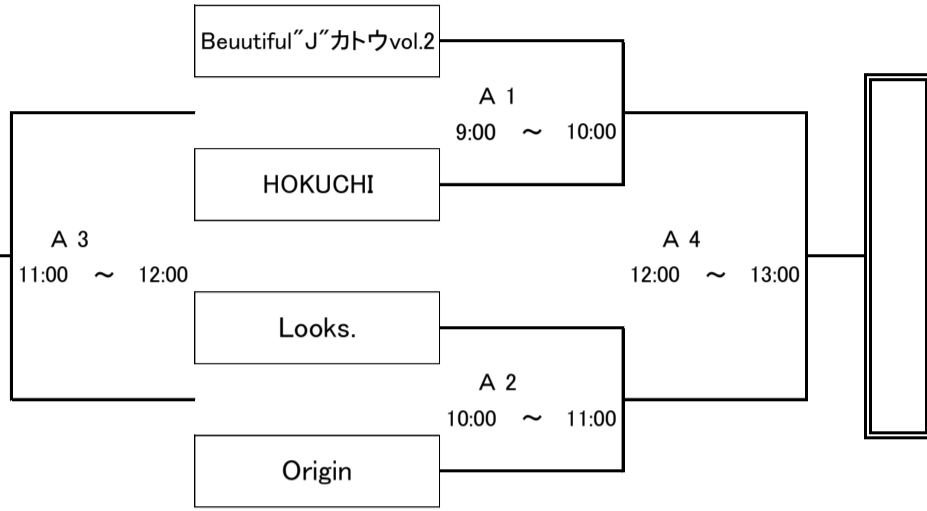

## Bブロック (女子)

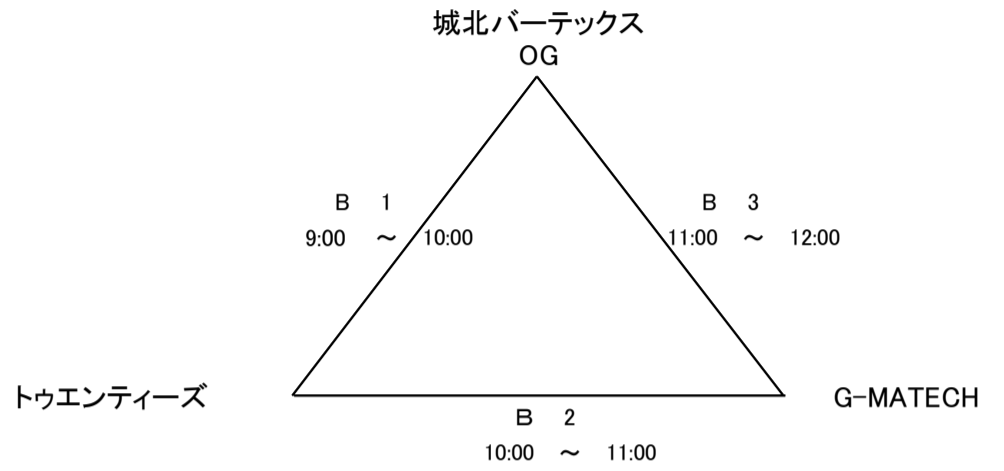

## Cブロック (男女混合)

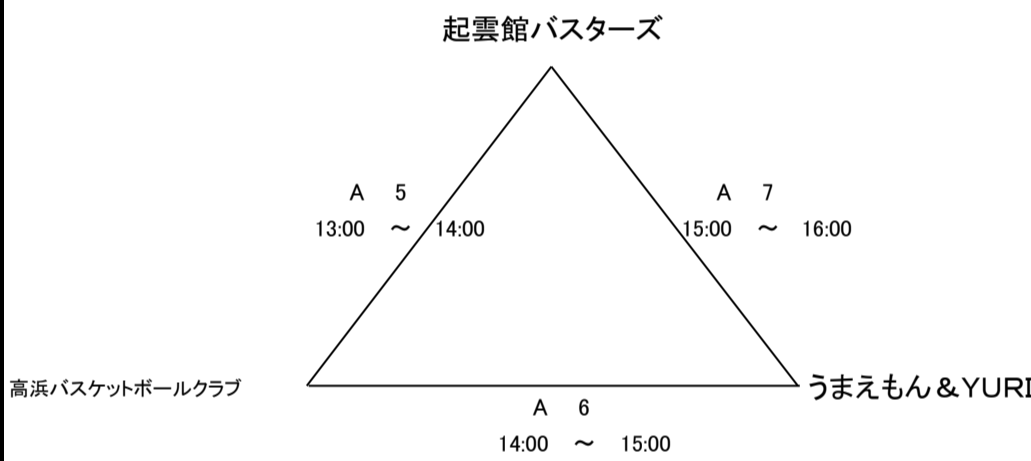

## Dブロック (男子)

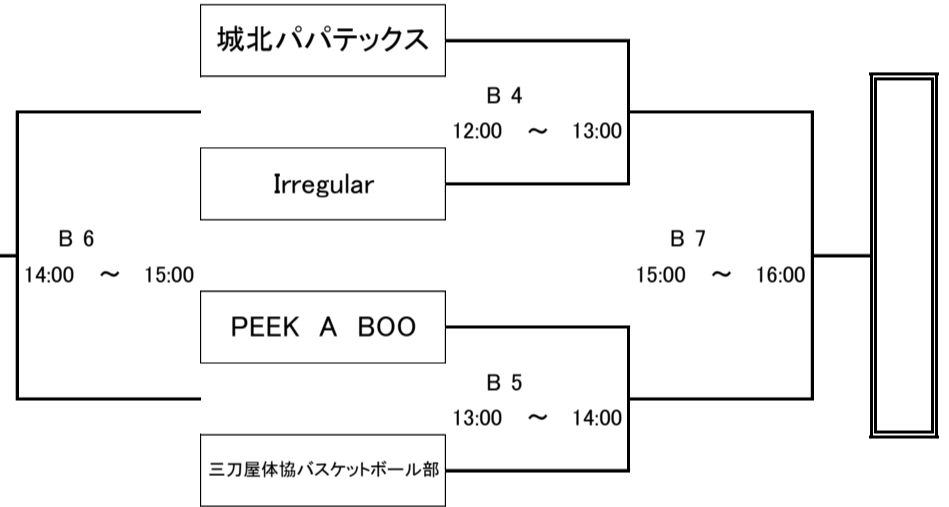

## 審判・オフィシャル割当表

Aコート(ステージ側)				Bコート(校庭側)			
1	9:00 ~ 10:00	対戦カード	Beuutiful"J"カトウvol.2 vs HOKUCHI	1	9:00 ~ 10:00	対戦カード	城北バーテックスOG vs トウエンティーズ
		審判 オフィシャル	Looks. Origin			審判 オフィシャル	G-MATECH
2	10:00 ~ 11:00	対戦カード	Looks. vs Origin	2	10:00 ~ 11:00	対戦カード	トウエンティーズ vs G-MATECH
		審判 オフィシャル	Beuutiful"J"カトウvol.2 HOKUCHI			審判 オフィシャル	城北バーテックスOG
3	11:00 ~ 12:00	対戦カード	A 1 負け vs A 2 負け	3	11:00 ~ 12:00	対戦カード	G-MATECH vs 城北バーテックスOG
		審判 オフィシャル	A 1 勝ち A 2 勝ち			審判 オフィシャル	トウエンティーズ
4	12:00 ~ 13:00	対戦カード	A 1 勝ち vs A 2 勝ち	4	12:00 ~ 13:00	対戦カード	城北パパテックス vs Irregular
		審判 オフィシャル	A 1 負け A 2 負け			審判 オフィシャル	PEEK A BOO 三刀屋体協バスケットボール部
5	13:00 ~ 14:00	対戦カード	起雲館バスターズ vs 高浜バスケットボールクラブ	5	13:00 ~ 14:00	対戦カード	PEEK A BOO vs 三刀屋体協バスケットボール部
		審判 オフィシャル	うまえもん&YURI			審判 オフィシャル	城北パパテックス Irregular
6	14:00 ~ 15:00	対戦カード	高浜バスケットボールクラブ vs うまえもん&YURI	6	14:00 ~ 15:00	対戦カード	B 4 負け vs B 5 負け
		審判 オフィシャル	起雲館バスターズ			審判 オフィシャル	B 4 勝ち B 5 勝ち
7	15:00 ~ 16:00	対戦カード	うまえもん&YURI vs 起雲館バスターズ	7	15:00 ~ 16:00	対戦カード	B 4 勝ち vs B 5 勝ち
		審判 オフィシャル	高浜バスケットボールクラブ			審判 オフィシャル	B 4 負け B 5 負け
8	16:00 ~ 17:00	対戦カード	vs	8	16:00 ~ 17:00	対戦カード	vs
		審判 オフィシャル				審判 オフィシャル	

# 平成29年度 島根県バスケットボールカーニバル

12月25日 改訂版

日時：平成30年1月3日(水)

会場：松江二中 体育館

午前の試合の全チームが各会場に8:00集合して準備をして下さい。  
午後の試合の全チームが最終試合終了後に片付けをして下さい。

## Eブロック (男女混合)

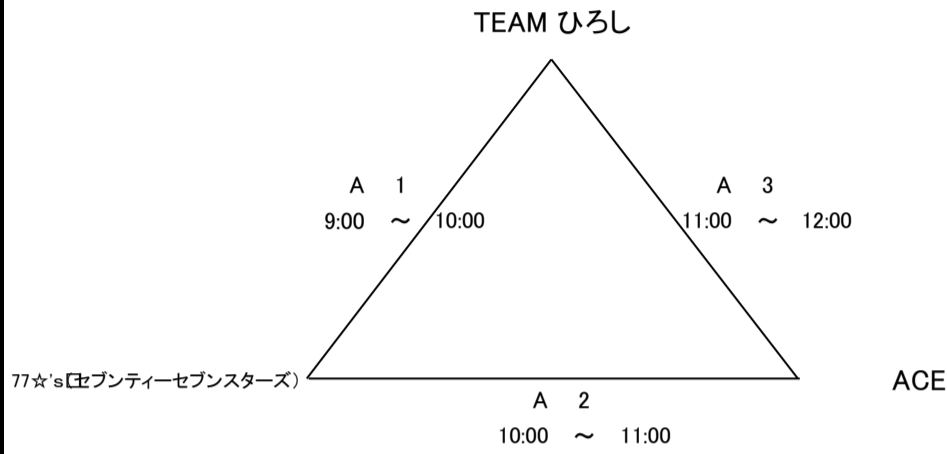

## Fブロック(女子)

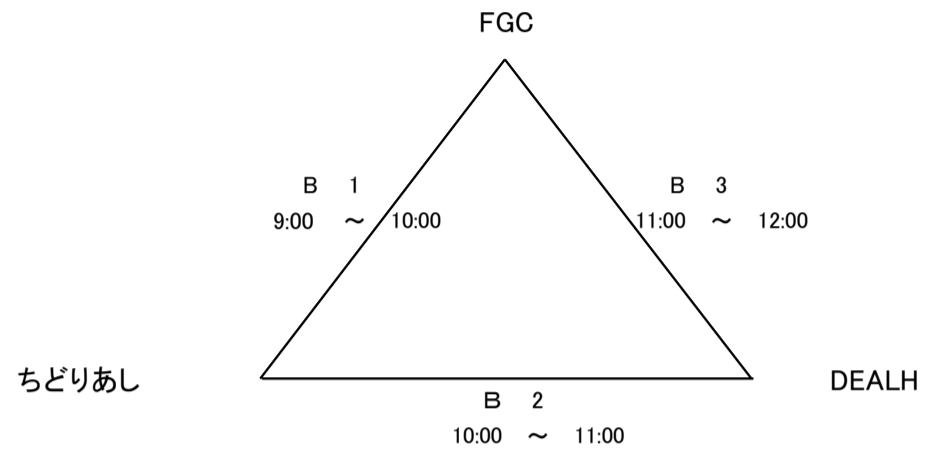

## Gブロック (男子)

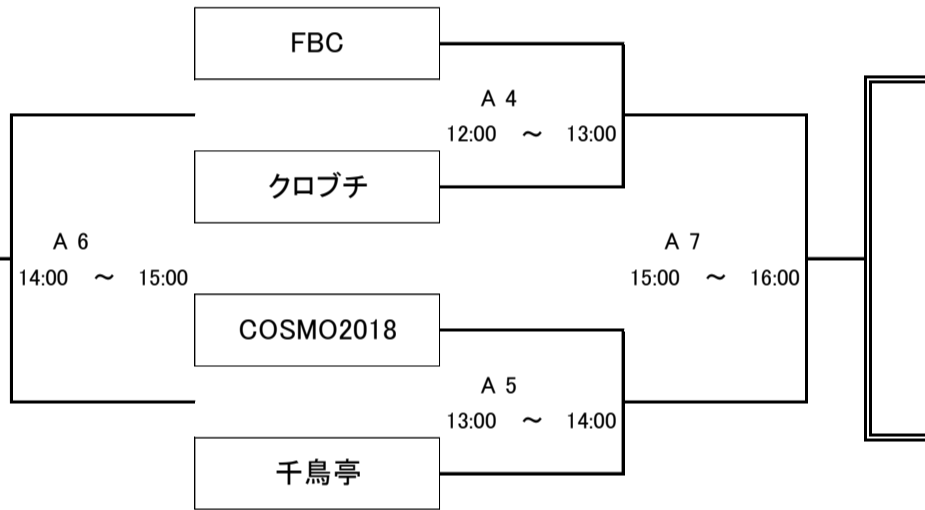

## Hブロック (男子)

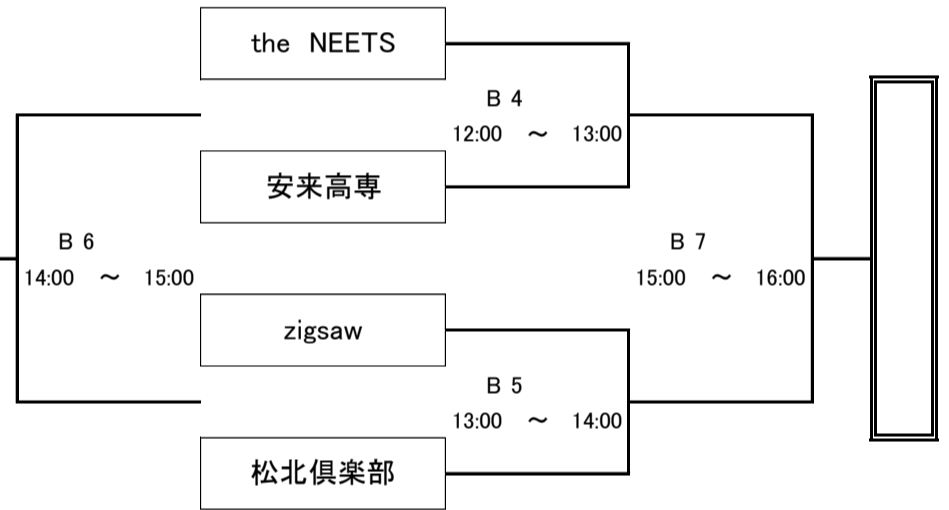

## 審判・オフィシャル割当表

Aコート(校舎側)				Bコート(ステージ側)			
1	9:00 ~ 10:00	対戦カード	TEAM ひろし vs 77☆'s(セブンスターズ)	1	9:00 ~ 10:00	対戦カード	FGC vs ちどりあし
		審判 オフィシャル	ACE			審判 オフィシャル	DEALH
2	10:00 ~ 11:00	対戦カード	77☆'s(セブンスターズ) vs ACE	2	10:00 ~ 11:00	対戦カード	ちどりあし vs DEALH
		審判 オフィシャル	TEAM ひろし			審判 オフィシャル	FGC
3	11:00 ~ 12:00	対戦カード	ACE vs TEAM ひろし	3	11:00 ~ 12:00	対戦カード	DEALH vs FGC
		審判 オフィシャル	77☆'s(セブンスターズ)			審判 オフィシャル	ちどりあし
4	12:00 ~ 13:00	対戦カード	FBC vs クロブチ	4	12:00 ~ 13:00	対戦カード	the NEETS vs 安来高専
		審判 オフィシャル	COSMO2018 vs 千鳥亭			審判 オフィシャル	zigsaw vs 松北倶楽部
5	13:00 ~ 14:00	対戦カード	COSMO2018 vs 千鳥亭	5	13:00 ~ 14:00	対戦カード	zigsaw vs 松北倶楽部
		審判 オフィシャル	FBC vs クロブチ			審判 オフィシャル	the NEETS vs 安来高専
6	14:00 ~ 15:00	対戦カード	A4 負け vs A5 負け	6	14:00 ~ 15:00	対戦カード	B4 負け vs B5 負け
		審判 オフィシャル	A4 勝ち vs A5 勝ち			審判 オフィシャル	B4 勝ち vs B5 勝ち
7	15:00 ~ 16:00	対戦カード	A4 勝ち vs A5 勝ち	7	15:00 ~ 16:00	対戦カード	B4 勝ち vs B5 勝ち
		審判 オフィシャル	A4 負け vs A5 負け			審判 オフィシャル	B4 負け vs B5 負け
8	16:00 ~ 17:00	対戦カード	vs	8	16:00 ~ 17:00	対戦カード	vs
		審判 オフィシャル				審判 オフィシャル	

# 平成29年度 島根県バスケットボールカーニバル

12月25日 改訂版

日時：平成30年1月3日(水)

会場：松江四中 体育館

午前の試合の全チームが各会場に8:00集合して準備をして下さい。  
午後の試合の全チームが最終試合終了後に片付けをして下さい。

## Iブロック(男子)

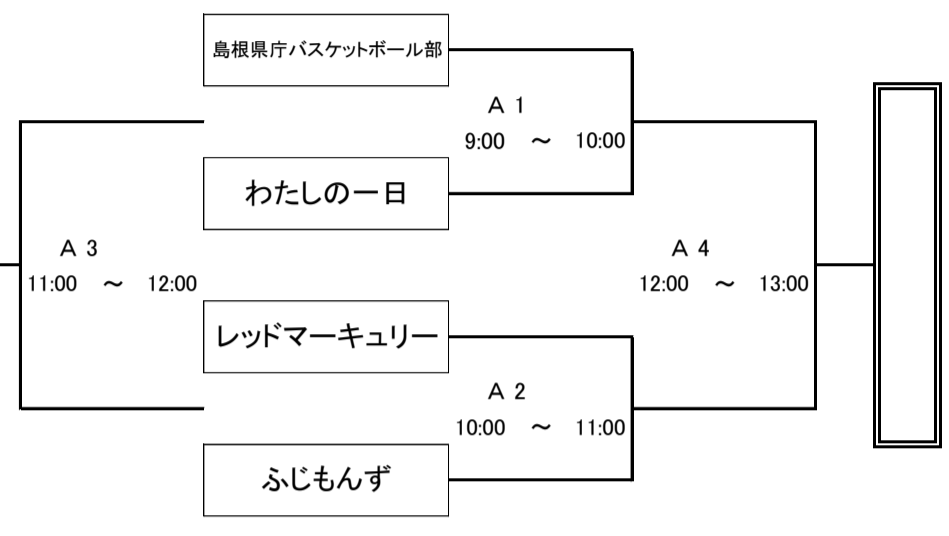

## Jブロック(男子)

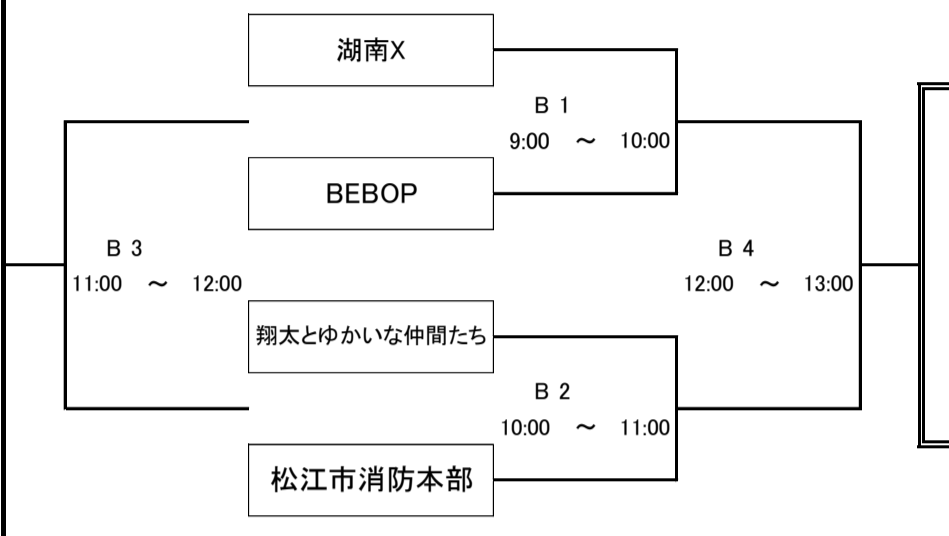

## Kブロック (男子)

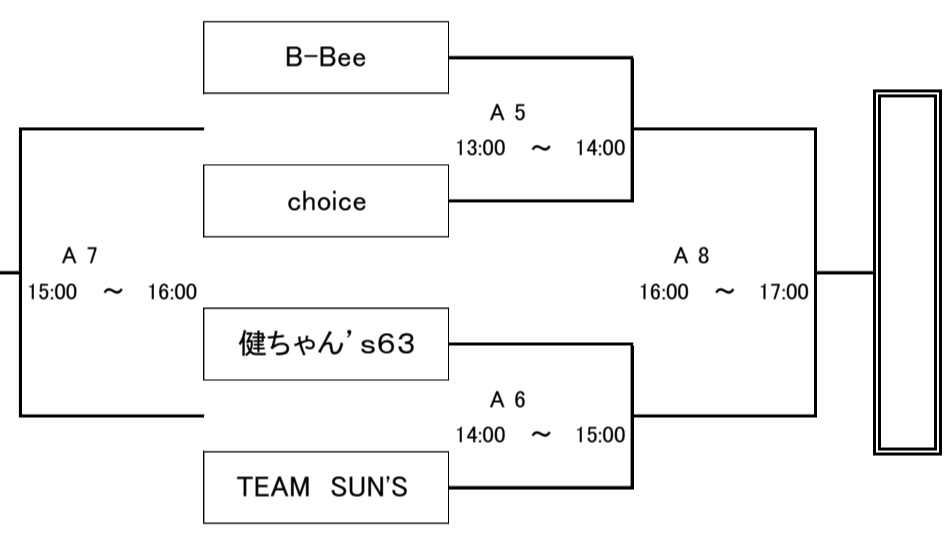

## Lブロック (男子)

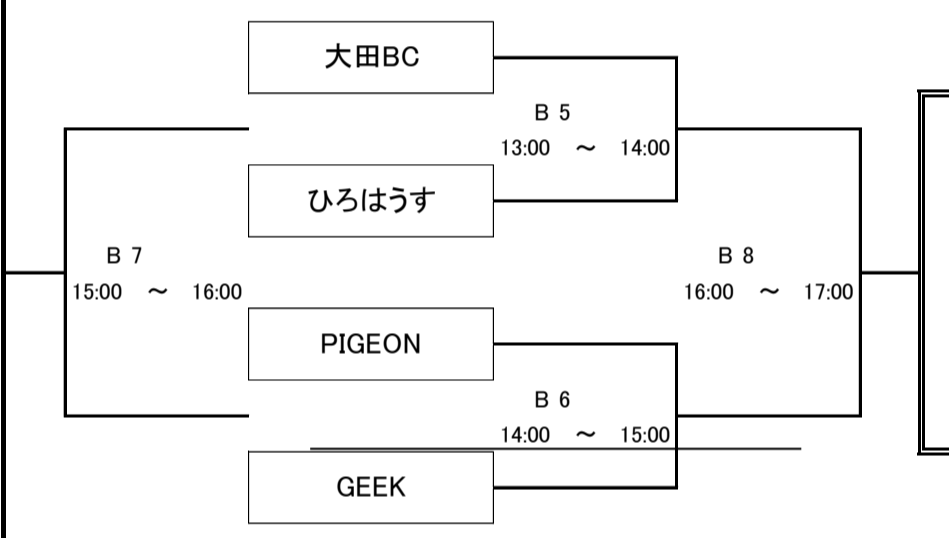

### 審判・オフィシャル割当表

Aコート(校舎側)				Bコート(ステージ側)			
1	9:00 ~ 10:00	対戦カード	島根県庁バスケットボール部 vs わたしの一曰	1	9:00 ~ 10:00	対戦カード	湖南X vs BEBOP
		審判 オフィシャル	レッドマーキュリー vs ふじもんず			審判 オフィシャル	翔太とゆかいな仲間たち vs 松江市消防本部
2	10:00 ~ 11:00	対戦カード	レッドマーキュリー vs ふじもんず	2	10:00 ~ 11:00	対戦カード	翔太とゆかいな仲間たち vs 松江市消防本部
		審判 オフィシャル	島根県庁バスケットボール部 vs わたしの一曰			審判 オフィシャル	湖南X vs BEBOP
3	11:00 ~ 12:00	対戦カード	A1 負け vs A2負け	3	11:00 ~ 12:00	対戦カード	B1 負け vs B2負け
		審判 オフィシャル	A1 勝ち vs A2 勝ち			審判 オフィシャル	B1 勝ち vs B2 勝ち
4	12:00 ~ 13:00	対戦カード	A1 勝ち vs A2 勝ち	4	12:00 ~ 13:00	対戦カード	B1 勝ち vs B2 勝ち
		審判 オフィシャル	A1 負け vs A2 負け			審判 オフィシャル	B1 負け vs B2 負け
5	13:00 ~ 14:00	対戦カード	B-Bee vs choice	5	13:00 ~ 14:00	対戦カード	大田BC vs ひろはうす
		審判 オフィシャル	健ちゃん's63 vs TEAM SUN'S			審判 オフィシャル	PIGEON vs GEEK
6	14:00 ~ 15:00	対戦カード	健ちゃん's63 vs TEAM SUN'S	6	14:00 ~ 15:00	対戦カード	PIGEON vs GEEK
		審判 オフィシャル	B-Bee vs choice			審判 オフィシャル	大田BC vs ひろはうす
7	15:00 ~ 16:00	対戦カード	A5 負け vs A6 負け	7	15:00 ~ 16:00	対戦カード	B5 負け vs B6 負け
		審判 オフィシャル	A5 勝ち vs A6 勝ち			審判 オフィシャル	B5 勝ち vs B6 勝ち
8	16:00 ~ 17:00	対戦カード	A5 勝ち vs A6 勝ち	8	16:00 ~ 17:00	対戦カード	B5 勝ち vs B6 勝ち
		審判 オフィシャル	A5 負け vs A6 負け			審判 オフィシャル	B5 負け vs B6 負け

# 平成29年度 島根県バスケットボールカーニバル

12月25日 改訂版

日時：平成30年1月3日(水)

会場：湖北中 体育館

午前の試合の全チームが各会場に8:00集合して準備をして下さい。  
午後の試合の全チームが最終試合終了後に片付けをして下さい。

## Mブロック (男子)

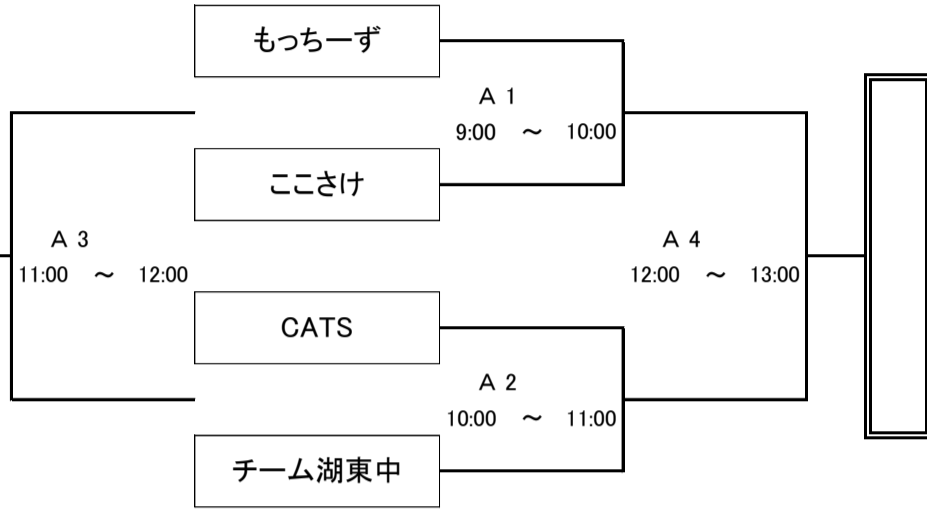

## Nブロック (女子)

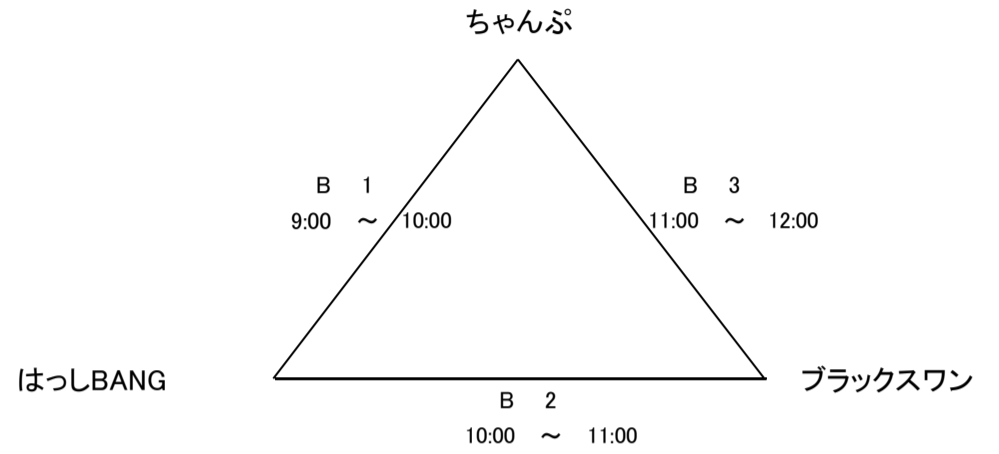

## Oブロック (男女混合)

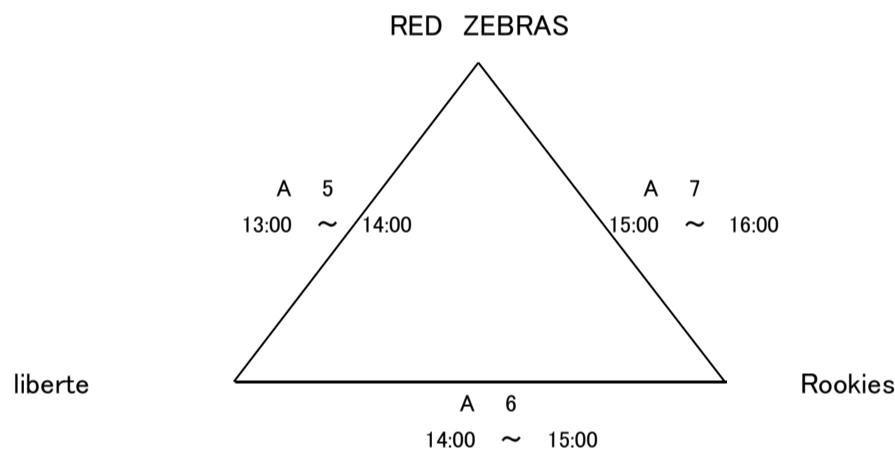

## Pブロック (男子)

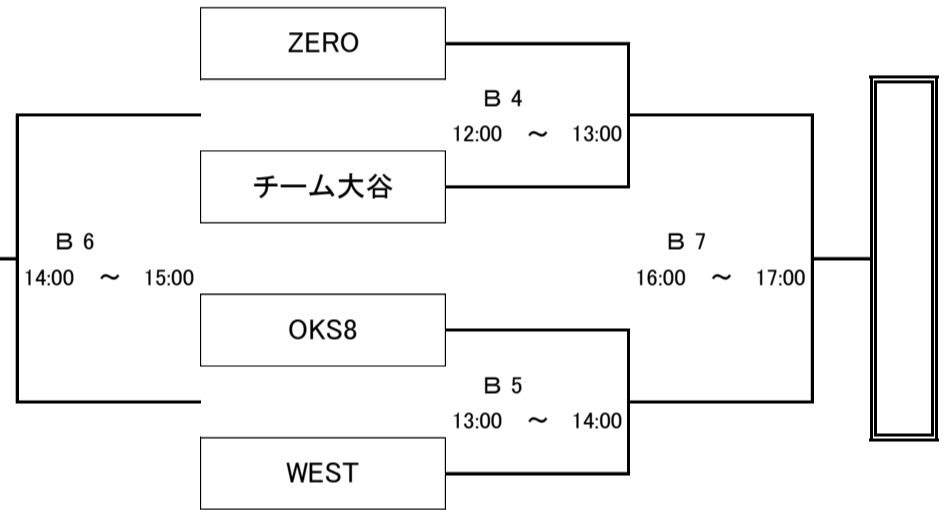

## 審判・オフィシャル割当表

### Aコート(出入口側)

対戦カード	審判	オフィシャル
もっちーず vs ここさけ	CATS	チーム湖東中
CATS vs チーム湖東中	もっちーず	ここさけ
A1 負け vs A2 負け	A1 勝ち	A2 勝ち
A1 勝ち vs A2 勝ち	A1 負け	A2 負け
RED ZEBRAS vs liberte	Rookies	
liberte vs Rookies	RED ZEBRAS	
Rookies vs RED ZEBRAS	liberte	

### Bコート(奥側)

対戦カード	審判	オフィシャル
じゃんぷ vs はっしBANG	ブラックスワン	
はっしBANG vs ブラックスワン	じゃんぷ	
ブラックスワン vs じゃんぷ	はっしBANG	
ZERO vs チーム大谷	OKS8	WEST
OKS8 vs WEST	ZERO	チーム大谷
B4 負け vs B5 負け	B4 勝ち	B5 勝ち
B4 勝ち vs B5 勝ち	B4 負け	B5 負け