

< 男子 >

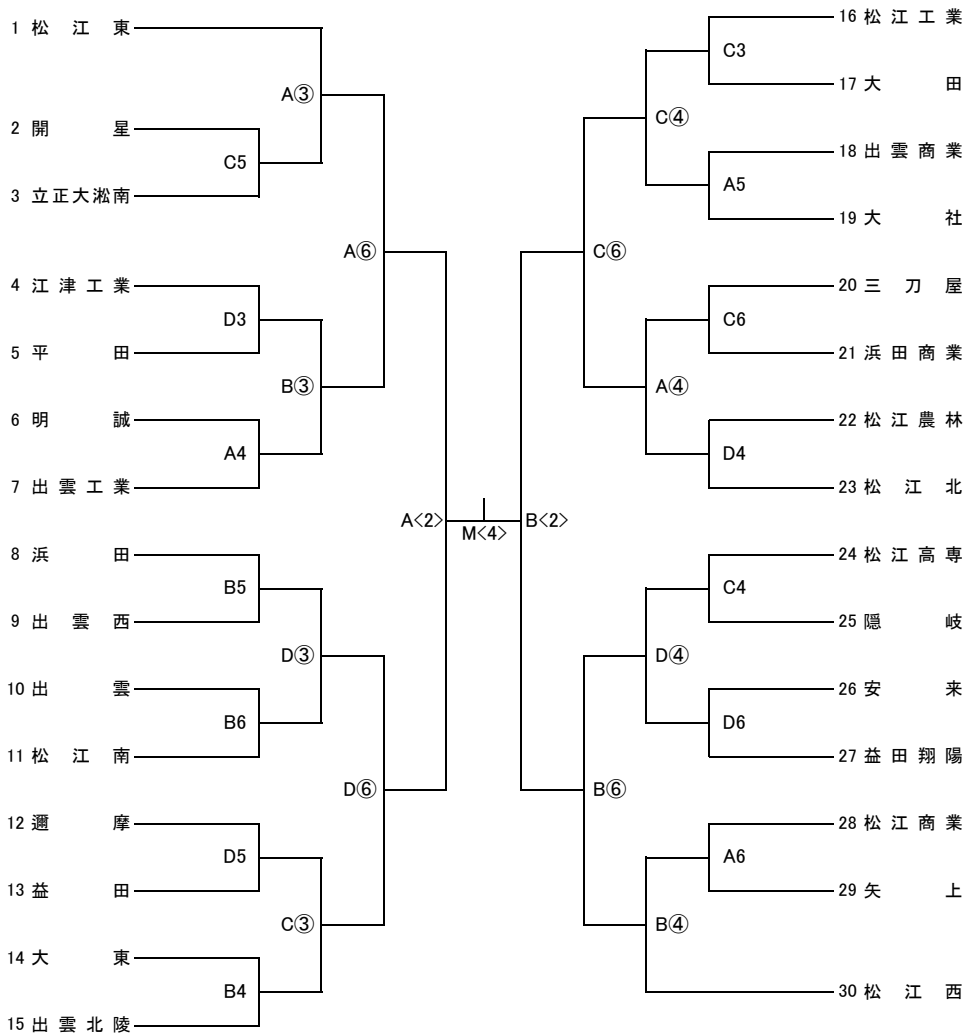

・期 日 10月30日(金), 31日(土):○印, 11月1日(日):◇印
 ・会 場 A・B・C・D・Mコート=カミアリーナ
 ・試合時刻 30日(金)・・・ 1. 9:00～ 2. 10:30～ 3. 12:00～ 4. 13:30～ 5. 15:00～ 6. 16:30～
 31日(土)・・・ ① 9:00～ ② 10:30～ ③ 12:00～ ④ 13:30～ ⑤ 15:00～ ⑥ 16:30～
 1日(日)・・・ <1> 9:00～ <2> 10:30～ <3> (女子決勝)13:00～ <4> (男子決勝)14:30～

組 み 合 せ 表

< 女子 >

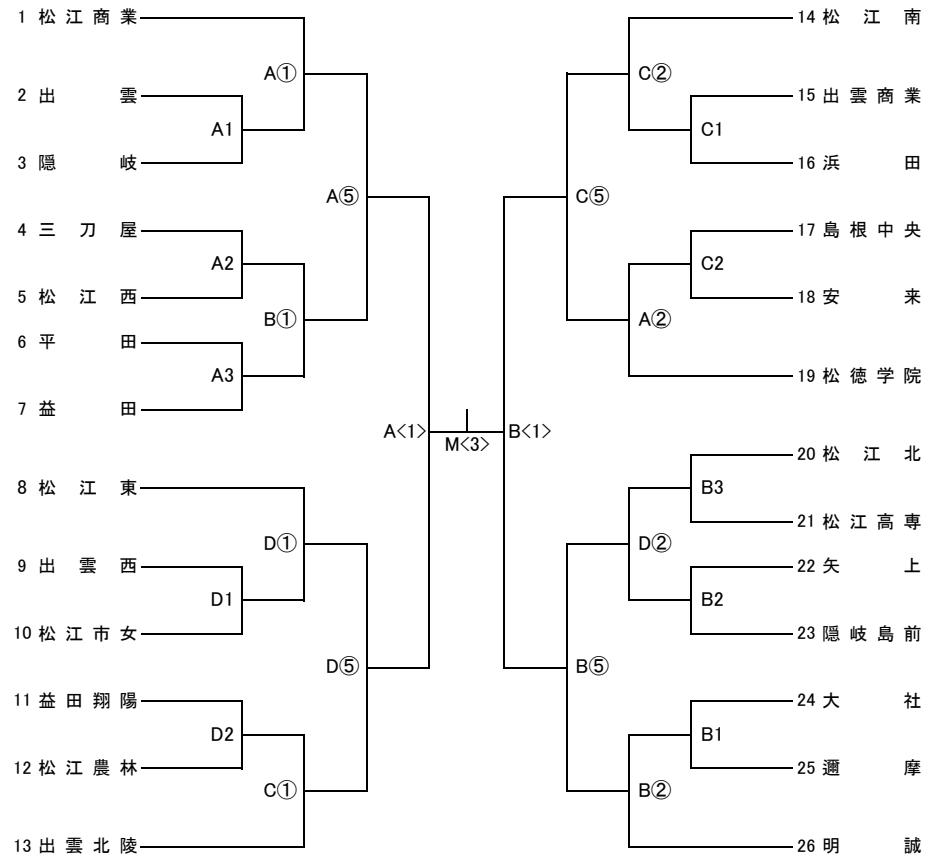

・ヘンチ 組み合わせ上位番号チームがオフィシャルに向かって右側。
 ・ユニフォーム 組み合わせ上位番号チームが淡色。2回戦以後は話し合っても可。
 ・オフィシャル 30日(金)・・・A1:平田女子 B1:出雲工業男子 C1:出雲北陵男子 D1:平田男子
 2試合目以降は前試合の勝者
 31日(土)・・・A①:平田男子 B①:出雲工業男子 C①:出雲北陵男子 D①:出雲男子
 第2試合～第4試合:前試合の勝者
 第5試合:第4試合の敗者、または出雲地区の高校
 第6試合:第5試合の勝者、または出雲地区の高校
 1日(日)・・・出雲地区の高校
 ・メンバー表 各試合の1時間前までに本部まで提出すること。
 ・ハーフタイム 30日(金)、31日(土)は8分間、1日(日)は10分間とする。